

TRENAŽÉR FORCE BASIC

kód 95473 - černý / black / schwarz
kód 95474 - bílý / white / weiß

CZ | EN | DE | HR

CYKLOTRENAŽÉR S MAGNETICKOU REGULACÍ ZÁTĚŽE
HOME TRAINER WITH MAGNETIC RESISTANCE
HAUS-TRAINER MIT MAGNETIK WIDERSTAND
CIKLOTRENAŽÉR SA MAGNETSKIM OTPORNOSTIMA

CZ - Přečtěte si prosím celý návod k použití před montáží nebo používáním tohoto produktu
- Pro nejlepší výsledky používejte hladké nebo univerzální pláště
- Maximální zatížení treňažeru je 135 kg včetně váhy kola

EN - Please read a whole instruction manual before use.
- For the best results use smooth or universal tires.
- Maximal load of the trainer is 135 kg, including the weight of the bike.

DE - Bitte lesen Sie ganzen Manual vor Verwendung.
- Für das beste Ergebnis glatte oder universale Reifen benutzen.
- Maximale Tragkraft ist 135kg inklusive Fahrrad-Gewicht.

HR - Molimo Vas da pročitate cijele upute za uporabu prije instaliranja ili korištenja ovog proizvoda.
- Za najbolje rezultate koristite univerzalne ili glatke gume.
- Maksimalna nosivost simulatora je 135 kg, uključujući težinu bicikla.

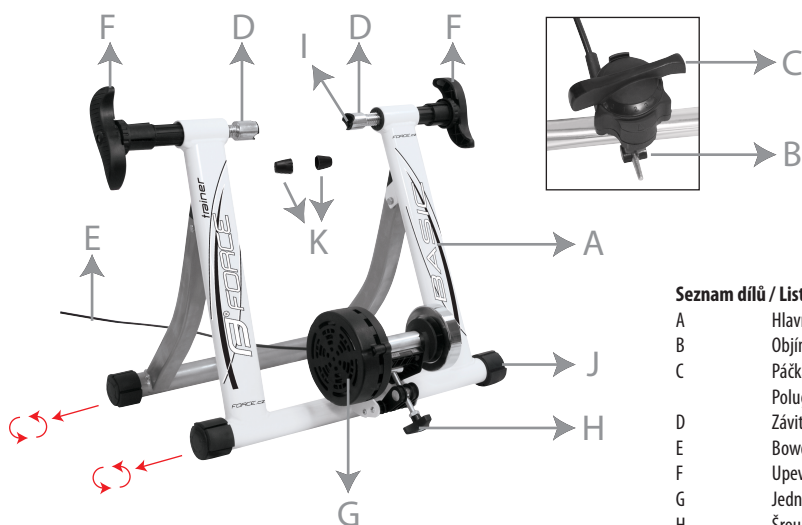

Seznam dílů / List of parts / Teile-Liste / Popis dijelova

A	Hlavní rám / Main frame / Hauptrahmen / Glavni okvir
B	Objímka na řídítka / Handlebar clamp / Lenker Fassung / Spojnica upravljača
C	Páčka pro nastavení zátěže / Resistance lever / Hebel für Widerstand Einstellung / Poluga za podešavanje otpora
D	Závitová osa / Axis / Gewinde Achse / Osovina
E	Bowden s lankem / Cable / Seil / Kabel
F	Upevňovací systém / Fixing system / Befestigungssystem / Sustav za učvršćivanje/fiksiranje
G	Jednotka magnetické zátěže / Magnetic resistance / Magnetwiderstand / Magnetski otpor
H	Šroub pro nastavení přítlaku na kolo / Wheel adjuster / Rad Befestigung / Podešivač veličina kotača
I	Plastová krytka / Plastic cover / Plastische Kappe / Plastični pokrov
J	Gumové otočné podložky pro vyrovnání / Turning rubber matt for ballance / Gummi Dreh-Unterlage / Gumene pločice
K	Plastové krytky na osu rychloupínáku / Plastic cover of axis / Kunststoff-abdelkung der achse

obr. 1 / pic 1



obr. 2 / pic 2

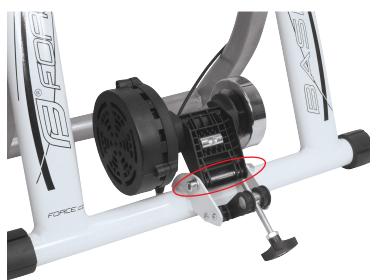

obr. 3 / pic 3

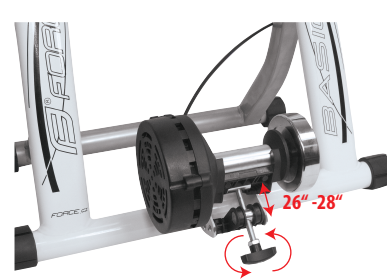

obr. 4 / pic 4



- ▲ A Pro průměr řídítek 31,8 mm
Is suitable for the diameter of handlebar in 31,8 mm
- ▲ B Pro průměr řídítek 26,0 mm
Is suitable for the diameter of handlebar in 26,0 mm
- ▲ C Pro průměr řídítek 22,2 mm
Is suitable for the diameter of handlebar in 22,2 mm

obr. 5 / pic 5



Z NAŠÍ DALŠÍ NABÍDKY / FROM OUR FOLLOWING OFFER / AUS UNSEREM FOLGENDEM ANGEBOT:

kód 95475

Podložka předního kola
Není součástí balení!

Unterlage für Vorderrad.
Nicht im Packing!

Pad for front wheel.
Not in package included!



Lze dokoupit samostatně. / Possible to buy separately. /
Möglich selbstständig einzukaufen.

FORCE.cz



info@kckcyklosport.cz

FORCE
COMPONENTS FOR YOU

Dovozce do ČR:
KCK Cyklosport-Mode s.r.o., U Tescomy 250, 760 01 Zlín, tel.: 577 217 520, fax: 577 219 124, www.kckcyklosport.cz
Země původu: Čína

